

Deliberazione N. 0000692 del 06/05/2024

Struttura Proponente: UOC Acquisizione Beni e Servizi

Centro di costo: A0RZ21JC1S

Proposta: 0000708 del 24/04/2024

Oggetto:

AFFIDAMENTO AI SENSI DELL'ART. 50 COMMA 1 LETTERA B) DEL D.LGS. N. 36/2023 DELLA FORNITURA DI LAVABI CHIRURGICI PER LE NECESSITÀ DEL NUOVO BLOCCO OPERATORIO AL SESTO PIANO DEL PADIGLIONE PUDDU E DELLA NUOVA SALA OPERATORIA AL TERZO PIANO DEL PADIGLIONE SALA ALLA SOCIETÀ GM MEDICA S.R.L. - CIG: B136611253

IL DIRETTORE GENERALE (*)
Narciso Mostarda

L'Estensore: **Giorgia Simeoni**

Data 24/04/2024

Il Responsabile del Budget: **Marcello Valensise**

Data 26/04/2024

Il Dirigente e/o il Responsabile del procedimento con la sottoscrizione della proposta, a seguito dell'istruttoria effettuata, attestano che l'atto è legittimo nella forma e nella sostanza.

Il Responsabile del Procedimento: **Paolo Farfusola**

Data 26/04/2024

Il Direttore della Struttura Proponente: **Paolo Farfusola**

Data 26/04/2024

Il Dirigente Addetto al Controllo di Gestione: **Miriam Piccini**

Data 29/04/2024

Conto Economico/Patrimoniale su cui imputare la spesa: **Vedere Allegato Assunzione Autorizzazione**

Direttore Amministrativo: **Paola Longo**

Data 29/04/2024

Parere: **FAVOREVOLE**

Direttore Sanitario: **Gerardo De Carolis**

Data 30/04/2024

Parere: **FAVOREVOLE**

Hash proposta: 6cde7c0557796e530e8f0560dce9af657f90b40503012b413ef69d1db2609456

IL DIRETTORE U.O.C. ACQUISIZIONE BENI E SERVIZI

VISTI

il D.lgs. n. 502/92 e ss.mm.ii. recante norme sul “*Riordino della disciplina in materia sanitaria, a norma dell’art. 1 della Legge 23 ottobre 1992 n. 421*”;

l’art. 26 della Legge n. 488/1999 e ss.mm.ii. concernente “*Disposizioni per la formazione del bilancio annuale e pluriennale dello Stato (Legge finanziaria 2000)*”;

il D.p.r. n. 445/2000 e ss.mm.ii. concernente “*Disposizioni legislative in materia di documentazione amministrativa*”;

gli articoli 37 del D.lgs. n. 33/2013 e ss.mm.ii. ed 1, c. 32, della Legge 190/2012 e ss.mm.ii., in materia di “*Amministrazione trasparente*”;

il D.lgs. n. 36 del 31 marzo 2023 recante “*le norme del Codice dei Contratti*”;

la Legge 30 dicembre 2023 n. 213 – *Bilancio di previsione dello Stato per l’anno finanziario 2024 e bilancio pluriennale per il triennio 2024 – 2026*;

la Legge Regione Lazio 16 giugno 1994 n. 18 e successive modificazioni recante “*Disposizioni per il riordino del Servizio sanitario regionale ai sensi del D. Lgs 30 dicembre 1992 n. 502 e successive modificazioni ed integrazioni. Istituzione delle Aziende Unità Sanitarie Locali e delle Aziende Ospedaliere*”;

la legge Regione Lazio di stabilità 29 dicembre 2023, n.23 – “*Legge di stabilità regionale 2024*”;

la legge Regione Lazio 29 dicembre 2023, n. 24 “*Bilancio di previsione finanziario della Regione Lazio 2024-2026.*”;

VISTO

l’Atto di Autonomia Aziendale di diritto privato dell’Azienda Ospedaliera San Camillo Forlanini adottato con Deliberazione n. 1502 del 15/11/2017;

PREMESSO

che con doc. n.33649/2024 il Direttore della U.O.C. Economato, Gestione Contratti e Logistica ha trasmesso la richiesta di fabbisogno di lavabi chirurgici per le necessità del nuovo Blocco Operatorio al sesto piano del Padiglione Puddu e della nuova sala operatoria al terzo piano del Padiglione Sala;

DATO ATTO

che con il doc. n. 7642/2024, la UOC Acquisizione Beni e Servizi, al fine di garantire i principi di concorrenza, di imparzialità, di non discriminazione, di pubblicità, di trasparenza, e di proporzionalità, ha avviato un’indagine di mercato pubblicata sul portale STELLA, per verificare la presenza sul mercato di più operatori economici in grado di fornire i beni richiesti;

PRESO ATTO

che entro il termine di scadenza fissato nell’avviso di indagine di mercato hanno manifestato il proprio interesse alla procedura di affidamento in parola, le seguenti società:

- Bialma systems s.r.l.
- GM Medica s.r.l.
- Operamed s.r.l.
- Plantinox s.r.l.

- Steel & Power s.r.l.
- Vincal s.r.l.

DATO ATTO

che tra le proposte tecniche trasmesse, sono risultate conformi alle caratteristiche tecniche richieste quelle delle società Bialma Systems s.r.l., GM Medica s.r.l., Steel & Power s.r.l. e Vincal s.r.l.

che con doc. n.13495 del 11/04/2024 è stata inoltrata a mezzo STELLA, la richiesta di offerta economica alle ditte sopra menzionate;

che tra le offerte pervenute quella al prezzo più basso è risultata la seguente:

ditta GM Medica s.r.l. – CIG: B136611253

- n. 4 Lavabi per sala operatoria elettronici a due postazioni per chirurghi , codice articolo RI050324GM-1 Euro 2.900,00 + IVA cad. totale offerta: Euro 11.600,00 + IVA.
- n. 2 Lavelli con comando a pedale, codice articolo RI050324GM-2 Euro 741,00 + IVA cad. totale offerta: Euro 1.482,00 + IVA.
- n. 4 Dosatori di sapone liquido per sala operatoria, codice articolo DSLL00001S Euro 230,00 + IVA cad. totale offerta: Euro 920,00 + IVA

totale offerta: Euro 14.002,00 + IVA

TENUTO CONTO

che l'art. 50 comma 1 lettera b) del D.lgs. n. 36/2023 stabilisce che le stazioni appaltanti possono procedere per acquisti di beni e servizi di importo inferiore a 140.000 Euro al netto dell'IVA, mediante affidamento diretto;

VERIFICATO

che l'importo totale della fornitura è pari ad Euro 17.082,44 C/IVA, e sarà contabilizzato come di seguito indicato:

Euro 17.082,44 C/IVA autorizzazione n. 34/2024 – conto 101020601000

RITENUTO

pertanto, opportuno procedere all'affidamento della fornitura di lavabi chirurgici per le necessità del nuovo blocco operatorio al sesto piano del Padiglione Puddu e della nuova sala operatoria al terzo piano del Padiglione Sala alla società GM Medica s.r.l.

VISTI

l'art. 15 del D.lgs. n. 36/2023 secondo cui le stazioni appaltanti nominano nell'interesse proprio un Responsabile Unico del Progetto;

l'art. 114, comma 2, del D.lgs. 36/2023 che prevede la nomina del DEC (Direttore Esecuzione Contratto), cui sono demandate tutte le attività correlate all'esecuzione del contratto;

VERIFICATA

l'assenza di conflitto di interessi da parte del Responsabile Unico del Progetto;

ATTESTATO

che il presente provvedimento, a seguito dell'istruttoria effettuata, nella forma e nella sostanza è totalmente legittimo ai sensi e per gli effetti di quanto disposto dall'art. 1 della Legge 20/94 e successive modifiche, nonché alla stregua dei criteri di economicità e di efficacia di cui all'art. 1, primo comma, della Legge 241/90, come modificato dalla Legge 15/2005;

PROPONE

-di affidare ai sensi dell'art. 50 comma 1 lettera b) del D.lgs. n. 36/2023 la fornitura di lavabi chirurgici per le necessità del nuovo blocco operatorio al sesto piano del Padiglione Puddu e della nuova sala operatoria al terzo piano del Padiglione Sala, alla società GM Medica s.r.l.. come di seguito specificato:

ditta GM Medica s.r.l. – CIG: B136611253

-n. 4 Lavabi per sala operatoria elettronici a due postazioni per chirurghi, codice articolo RI050324GM-1 Euro 2.900,00 + IVA cad. totale offerta: Euro 11.600,00 + IVA.

-n. 2 Lavelli con comando a pedale, codice articolo RI050324GM-2 Euro 741,00 + IVA cad. totale offerta: Euro 1.482,00 + IVA.

-n. 4 Dosatori di sapone liquido per sala operatoria, codice articolo DSL00001S Euro 230,00 + IVA cad. totale offerta: Euro 920,00 + IVA

totale offerta: Euro 14.002,00 + IVA

-di contabilizzare l'importo totale di Euro 17.082,44 C/IVA come di seguito indicato:

Euro 17.082,44 C/IVA autorizzazione n. 34/2024 – conto 101020601000

-di procedere al pagamento alla società affidataria, nei limiti del suddetto importo, ad avvenuta esecuzione del contratto, dietro presentazione di appositi documenti contabili, conformi alla vigente normativa fiscale;

-di nominare ai sensi dell'art. 15 del D. Lgs. n. 36/2023 quale Responsabile del Progetto il Dott. Paolo Farfusola - Direttore della U.O.C. Acquisizione Beni e Servizi;

-di nominare ai sensi dell'art. 114 del D. Lgs. n. 36/2023 quale Direttore dell'esecuzione del contratto (DEC) il Dott. Marcello Valensise - Direttore della U.O.C. Economato, Gestione Contratti, Logistica;

-di attestare l'insussistenza di cause di conflitto di interessi, in attuazione dell'art. 6 bis della L.241/1990 e ss.mm.ii e degli artt. 6, comma 2, e 7 del D.P.R. n.62/2013;

-di provvedere ai sensi dell'art. 20 del D.lgs. 36/2023 alla pubblicazione del presente provvedimento sulla sezione "Amministrazione trasparente" del sito internet dell'Azienda Ospedaliera San Camillo Forlanini.

IL DIRETTORE U.O.C. ACQUISIZIONE BENI E SERVIZI

(Dott. Paolo Farfusola o suo sostituto)

IL DIRETTORE GENERALE

- VISTE** le deliberazioni della Giunta Regionale Lazio n. 5163 del 30/06/1994 e n. 2041 del 14/03/1996;
- VISTI** l'art. 3 del D.lgs. n. 502/92 e successive modificazioni ed integrazioni, nonché l'art. 9 della L.R. n. 18/94;
- VISTO** il decreto del Presidente della Regione Lazio n. T00198 del 28 ottobre 2021;
- VISTA** la propria deliberazione n. 1523 del 2 novembre 2021;
- LETTA** la proposta di Delibera, “*Affidamento ai sensi dell'art. 50 comma 1 lettera b) del D.lgs. n. 36/2023 della fornitura di lavabi chirurgici per le necessità del nuovo Blocco Operatorio al sesto piano del Padiglione Puddu e della nuova sala operatoria al terzo piano del Padiglione Sala alla società GM medica s.r.l. - CIG: B136611253*”, presentata dal Direttore dell'U.O.C. Acquisizione Beni e Servizi;
- PRESO ATTO** che il Dirigente proponente il presente provvedimento, sottoscrivendolo, attesta che lo stesso, a seguito dell'istruttoria effettuata, nella forma e nella sostanza è totalmente legittimo e utile per il servizio pubblico, ai sensi dell'art. 1 della Legge 20/1994 e successive modifiche, nonché alla stregua dei criteri di economicità e di efficacia di cui all'art. 1, primo comma, della Legge 241/90, come modificato dalla Legge 15/2005;
- VISTI** i pareri favorevoli del Direttore Amministrativo e del Direttore Sanitario;

DELIBERA

di adottare la proposta di deliberazione di cui sopra e conseguentemente:

-di affidare ai sensi dell'art. 50 comma 1 lettera b) del D.lgs. n. 36/2023 la fornitura di lavabi chirurgici per le necessità del nuovo blocco operatorio al sesto piano del Padiglione Puddu e della nuova sala operatoria al terzo piano del Padiglione Sala, alla società GM Medica s.r.l.. come di seguito specificato:

ditta GM Medica s.r.l. – CIG: B136611253

-n. 4 Lavabi per sala operatoria elettronici a due postazioni per chirurghi, codice articolo RI050324GM-1 Euro 2.900,00 + IVA cad. totale offerta: Euro 11.600,00 + IVA.

-n. 2 Lavelli con comando a pedale, codice articolo RI050324GM-2 Euro 741,00 + IVA cad. totale offerta: Euro 1.482,00 + IVA.

-n. 4 Dosatori di sapone liquido per sala operatoria, codice articolo DSL00001S Euro 230,00 + IVA cad. totale offerta: Euro 920,00 + IVA

totale offerta: Euro 14.002,00 + IVA

-di contabilizzare l'importo totale di Euro 17.082,44 C/IVA come di seguito indicato:

Euro 17.082,44 C/IVA autorizzazione n. 34/2024 – conto 101020601000

-di procedere al pagamento alla società affidataria, nei limiti del suddetto importo, ad avvenuta esecuzione del contratto, dietro presentazione di appositi documenti contabili, conformi alla vigente normativa fiscale;

-di nominare ai sensi dell'art. 15 del D. Lgs. n. 36/2023 quale Responsabile del Progetto il Dott. Paolo Farfusola - Direttore della U.O.C. Acquisizione Beni e Servizi;

-di nominare ai sensi dell'art. 114 del D. Lgs. n. 36/2023 quale Direttore dell'esecuzione del contratto (DEC) il Dott. Marcello Valensise - Direttore della U.O.C. Economato, Gestione Contratti, Logistica;

-di attestare l'insussistenza di cause di conflitto di interessi, in attuazione dell'art. 6 bis della L.241/1990 e ss.mm.ii e degli artt. 6, comma 2, e 7 del D.P.R. n.62/2013;

-di provvedere ai sensi dell'art. 20 del D.lgs. 36/2023 alla pubblicazione del presente provvedimento sulla sezione "Amministrazione trasparente" del sito internet dell'Azienda Ospedaliera San Camillo Forlanini.

Il presente atto sarà affisso all'Albo Aziendale nel sito internet Aziendale www.scamilloforlanini.rm.it per giorni 15 consecutivi, ai sensi della Legge Regionale 31.10.1996 n. 45.

IL DIRETTORE GENERALE
(Dr. Narciso Mostarda o suo sostituto)

*AREA GOVERNO DELLE RISORSE STRUMENTALI
U.O.C. Economato, Gestione Contratti*

Documento N. 33649/2024

Roma, lì 19/02/2024

Al Direttore U.O.C.
Acquisizione Beni e Servizi
Dott. Paolo Farfusola

Oggetto: fornitura di lavabi chirurgici per le necessità del nuovo blocco operatorio al sesto piano del Padiglione Puddu e della nuova sala operatoria al terzo piano del Padiglione Sala.

Si invia, per il seguito di competenza, la richiesta di acquisto di dispenser sapone e lavandini per Camere Operatorie, predisposta dalla U.O.C. Ufficio Tecnico e completa di caratteristiche tecniche..

Si comunica che l'importo presunto dell'acquisto è di Euro 16.000,00 + IVA e che, ai fini della contabilizzazione della spesa, lo stesso dovrà essere imputato sull'autorizzazione n.34 - conto 101020601000 anno 2024.

Si chiede, infine, che infine che la valutazione dei prodotti sia effettuata dalla U.O.C. Ufficio Tecnico richiedente.

Cordiali saluti

Il Direttore
UOC Economato, Gestione Contratti
dott. Marcello Valensise



REGIONE LAZIO
AZIENDA OSPEDALIERA
SAN CAMILLO FORLANINI



REGIONE
LAZIO

Area Tecnica – U.O.C. Ufficio Tecnico, patrimonio e programmazione / sviluppo dell'edilizia ospedaliera

Documento N. 22484/2024

02/02/2024

Al Direttore UOC Economato
Dr. Marcello Valensise

Al Direttore UOC Acquisizioni Beni e Servizi
Dr. Paolo Farfusola

p.c. Al Direttore Amministrativo
D.ssa Paola Longo

Al Direttore Sanitario
Dr. Gerardo De Carolis

Al Responsabile UOSD Igiene e Tecnica
Ospedaliera.
Dr.ssa Vanessa Mondillo

Oggetto: Fornitura urgente lavabi chirurgici per le necessità del nuovo blocco operatorio al sesto piano del Padiglione Puddu e della nuova sala operatoria al terzo piano del Padiglione Sala.

In riferimento ai lavori di ristrutturazione attualmente in corso presso il blocco operatorio al sesto piano del Padiglione Puddu e presso il blocco operatorio al terzo piano del Padiglione Sala, si chiede la fornitura urgente di:

- **N.4 dispenser di sapone per sala operatoria (n.3 al Pad. Puddu + n.1 al Pad. Sala) con le seguenti caratteristiche:**
 - Realizzato in acciaio satinato inossidabile e materiale plastico antiurto;
 - azionabile a leva clinica,
 - ricaricabile,
 - capacità 1000 ml;
 - dotato di sistema anti goccia;
 - Altezza 245 mm circa;
 - Larghezza 820 mm circa;
 - Profondità (compreso di leva) 215 mm circa;
 - Disegni tecnici indicativi:

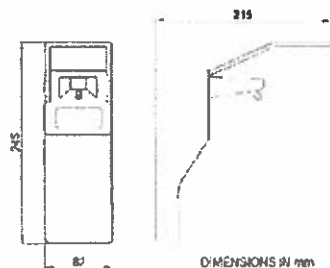



- **N.4 lavandini per sala operatoria elettronici a due postazioni per chirurghi** (n.3 al Pad. Puddu + n.1 al Pad. Sala), con le seguenti caratteristiche:
 - Doppia postazione;
 - Rubinetti elettronici con funzionamento temporizzato;
 - Accensione mediante fotocellula;
 - Miscelatore termostatico graduato posto sul pannello frontale;
 - Finitura satinata antigraffio;
 - Lastra di lavorazione unica per garantire la continuità delle superfici;
 - Bordo esterno con angoli arrotondati e anti debordamento;
 - Pannello anteriore asportabile per ispezione;
 - Realizzato in acciaio inox;
 - Lunghezza 1200 mm circa;
 - Profondità 550 mm circa;
 - Disegni tecnici indicativi

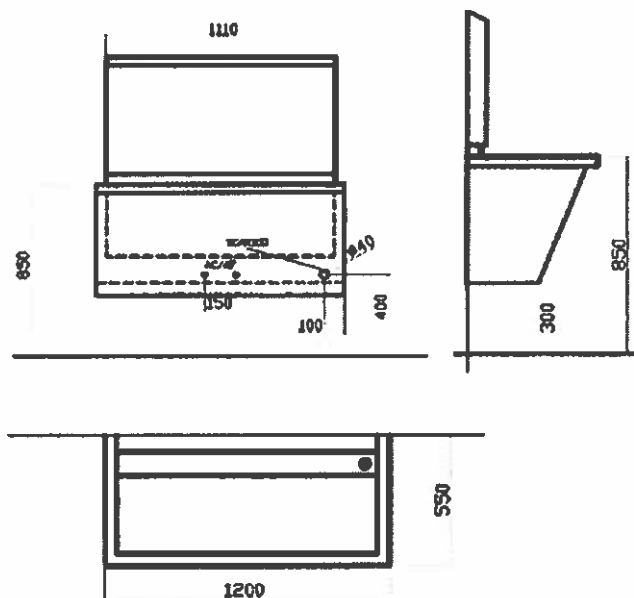

- **N.2 lavello con comando a pedale** (n.1 al Pad. Puddu + n.1 al Pad. Sala), con le seguenti caratteristiche:
 - lavamani a colonna;
 - acciaio inossidabile;
 - comando a singolo pedale;
 - alzatina posteriore;
 - struttura compatta;
 - Dimensioni esterne: 45x45x85 cm circa;
 - Dimensioni lavello: 37x34x15 cm circa;



SISTEMA SANITARIO REGIONALE
AZIENDA OSPEDALIERA
SAN CAMILLO FORLANINI



REGIONE
LAZIO

- Disegni tecnici indicativi:

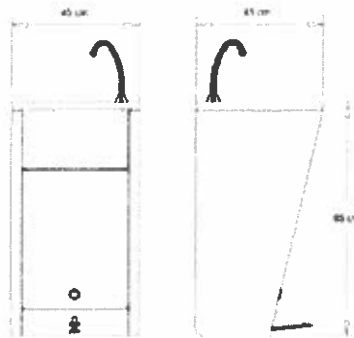

L'importo stimato della fornitura da porre a base d'asta ammonta a € 16.000,00 oltre IVA.

Certi di un Vs cortese e celere riscontro si inviano

Distinti saluti

Il Direttore V.O. Ufficio Tecnico

Ing. Paolo D'Amico



SU EMERGENCY RESPONSE

AZIENDA OSPEDALIERA
SAN CAMILLO FORLANINI



REGIONE
LAZIO

Area Governo delle Risorse Strumentali
U.O.C. Acquisizione Beni e Servizi
Ufficio Acquisti Attrezzature, Beni e Comodati

San Camillo Forlanini
Prot. Uscita N. 0007642/2024
Del 27/02/2024



0 0 0 7 6 4 2 / 2 0 2 4

AVVISO DI INDAGINE DI MERCATO

INDAGINE DI MERCATO AI SENSI DELL' ART. 50, COMMA 2 E 8 D.LGS. N. 36/2023, PROPEDEUTICA ALL'AFFIDAMENTO DELLA FORNITURA DI LAVABI CHIRURGICI PER LE NECESSITA' DEL NUOVO BLOCCO OPERATORIO POSTO AL SESTO PIANO DEL PADIGLIONE PUDDU E DELLA NUOVA SALA OPERATORIA POSTA AL TERZO PIANO DEL PADIGLIONE SALA DELL'AZIENDA OSPEDALIERA SAN CAMILLO FORLANINI.

Visti

- L'art. 50, comma 2 e 8, D.lgs. n. 36/2023;
- L'allegato II.1, art. 2 del D.lgs. n. 36/2023;

Con il presente avviso si intende sondare il mercato al fine di conoscere se esistano operatori economici disponibili alla eventuale fornitura del materiale di seguito indicato per le necessità del nuovo blocco operatorio posto al sesto piano del Padiglione Puddu e della nuova sala operatoria posta al terzo piano del Padiglione Sala per un importo a base d'asta di euro 16.000,00 oltre IVA ed aventi le caratteristiche tecniche indicate nell'allegato A:

- 4 Lavandini per sala operatoria elettronici a due postazioni per chirurghi.
- 2 Lavelli con comando a pedale
- 4 Dispenser di sapone per sala operatoria

Si richiede di indicare il CND e il Numero di Repertorio dei prodotti, se previsto.

L'indagine di mercato ha esclusivamente finalità esplorative ed è preordinata ad individuare la presenza sul mercato di operatori in grado di fornire i prodotti sopra indicati, o prodotti con caratteristiche tecniche equivalenti in termini di funzione e di finalità di utilizzo.

Gli interessati alla presente indagine -previa dichiarazione in merito all'assenza di motivi di esclusione di cui all'art. 94 e 95 del D. Lgs. n. 36/2023- potranno inoltrare apposita richiesta di interesse e successivamente partecipare alla procedura di affidamento a seguito della richiesta di offerta da parte dell'Azienda Ospedaliera San Camillo Forlanini.

L'Azienda Ospedaliera San Camillo Forlanini si riserva in ogni caso di integrare il numero degli operatori da invitare, nel rispetto dei principi di concorrenza e di massima partecipazione.

All'istanza di partecipazione dovrà essere allegata la documentazione tecnica relativa ai prodotti commercializzati, tale da consentire a questa Azienda di comprendere le caratteristiche in modo chiaro e completo.

Sede Legale: Circonvallazione Gianicolense, 87 – 00152 Roma / C.F. e P.I. 04733051009

Email: benieservizi@scamilloforlanini.rm.it PEC: aoscamilloforlanini_benieservizi@pec.it Tel. 0658706762-6753-4554

L'istanza non dovrà contenere in alcun modo elementi riconducibili all'offerta economica, dal momento che il presente avviso è finalizzato a ricevere unicamente istanze da parte di operatori economici idonei all'eventuale procedura di gara.

All'esito della presente indagine di mercato, questa Azienda definirà la procedura da attivare per l'acquisizione della fornitura in parola, sulla base delle seguenti modalità:

- qualora venga confermata, in toto od in parte, la circostanza secondo cui l'operatore economico individuato costituisca l'unico fornitore del materiale in esame, questa Azienda concluderà con il medesimo un contratto di acquisto, previa negoziazione delle condizioni economiche e contrattuali;
- qualora non venisse accertata, in toto od in parte, la circostanza secondo cui l'operatore economico individuato costituisca l'unico fornitore del materiale in esame, questa Azienda si riserva di avviare una procedura di gara con il concorso di una pluralità di offerte nel rispetto del principio di rotazione così come disciplinato dal Codice dei Contratti Pubblici.

L'Azienda Ospedaliera San Camillo Forlanini si riserva la facoltà di sospendere, modificare, annullare o revocare la procedura relativa al presente avviso per sopravvenute ragioni d'interesse pubblico.

Pertanto, gli operatori economici qualora manifestassero interesse per tale indagine, non potranno vantare alcun titolo, pretesa, preferenza o priorità in ordine all'affidamento dell'eventuale fornitura.

Si chiede agli operatori economici interessati, di fornire il proprio contributo - previa presa visione della sottostante informativa sul trattamento dei dati personali - compilando l'apposita istanza di manifestazione di interesse (*Modello A – Istanza di partecipazione*) allegato al presente avviso, corredata di schede tecniche dei prodotti ed inviandole entro i termini stabiliti nel portale STELLA.

Si precisa che nel conteggio dei giorni vanno ricompresi anche i giorni festivi.

INFORMATIVA AI SENSI DELL'ART. 13 DEL REGOLAMENTO (UE) 2016/679

Ai sensi e per gli effetti dell'art. 13 del Regolamento (UE) 2016/679, l'Azienda Ospedaliera San Camillo Forlanini in qualità di Titolare del trattamento dei dati personali rende note le finalità e le modalità del trattamento dei dati personali forniti dai partecipanti alla presente procedura. I dati personali conferiti dagli interessati, saranno trattati dall'Azienda esclusivamente per lo svolgimento degli adempimenti connessi alla presente indagine. I dati forniti saranno trattati dall'Azienda in conformità con quanto previsto e disciplinato dal Regolamento ed in particolare mediante strumenti manuali, informatici e telematici, con logiche strettamente correlate alle finalità già esplicitate, in modo lecito e secondo correttezza nonché nel rispetto del principio di minimizzazione. I dati medesimi saranno conservati per il tempo strettamente necessario al raggiungimento delle finalità per le quali sono stati conferiti e successivamente per l'adempimento degli obblighi di legge connessi e conseguenti alla presente procedura. L'Azienda potrà, altresì, avvalersi del supporto di società esterne previamente nominate Responsabili del trattamento ai sensi dell'art. 28 del Regolamento. Al di fuori di tali casi i dati personali non saranno diffusi né comunicati a terzi.

Non saranno trasferiti in Paesi terzi né ad organizzazioni internazionali.

Gli interessati potranno esercitare il diritto di chiedere al Titolare del trattamento l'accesso ai dati personali e la rettifica o la cancellazione degli stessi o la limitazione del trattamento che li riguarda o di opporsi al trattamento stesso (artt. 15 e ss. del Regolamento). L'apposita istanza potrà essere inviata all'Azienda, Titolare del Trattamento, presso la sede sita in Cir.ne Gianicolense 87 - 00152 Roma, oppure al Data Protection Officer (Responsabile della Protezione dei Dati Personali) SCUDO PRIVACY S.r.l., C.F. / P.IVA 14769431009, con sede legale in via Cesare Fracassini, 25, 00196 Roma (RM), nella persona dell'Avv. Sarah Masato, raggiungibile tramite i seguenti contatti:

tel.: 06/3221675,

email: s.masato@scudoprivacysrl.com,

PI:C: scudoprivacy@legalmail.it

Gli interessati che ritengono che il trattamento dei dati personali a Loro riferiti effettuato dall'Azienda Ospedaliera San Camillo Forlanini avvenga in violazione di quanto previsto dal Regolamento hanno il diritto di proporre reclamo al Garante, come previsto dall'art. 77 del Regolamento stesso, o di adire le opportune sedi giudiziarie (art. 79 del Regolamento).

ALTRE INFORMAZIONI

Ogni informazione relativa al presente avviso potrà essere richiesta a mezzo email all'indirizzo benieservizi@scamilloforlanini.rm.it

Il presente avviso è pubblicato sul sito www.scamilloforlanini.rm.it nella sezione "Amministrazione Trasparente".

Il Responsabile Unico del Progetto è il Dr. Paolo Farfusola.

Il Direttore della UOC Acquisizione Beni e Servizi

(Dr. Paolo Farfusola)

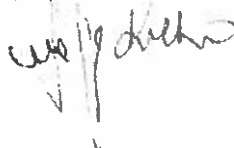



- **N.4 lavandini per sala operatoria elettronica a due postazioni per chirurghi** (n.3 al Pad. Puddu + n.1 al Pad. Sala), con le seguenti caratteristiche:
 - Doppia postazione;
 - Rubinetti elettronici con funzionamento temporizzato;
 - Accensione mediante fotocellula;
 - Miscelatore termostatico graduato posto sul pannello frontale;
 - Finitura satinata antigraffio;
 - Lastra di lavorazione unica per garantire la continuità delle superfici;
 - Bordo esterno con angoli arrotondati e anti debordamento;
 - Pannello anteriore asportabile per ispezione;
 - Realizzato in acciaio inox;
 - Lunghezza 1200 mm circa;
 - Profondità 550 mm circa;
 - Disegni tecnici indicativi:

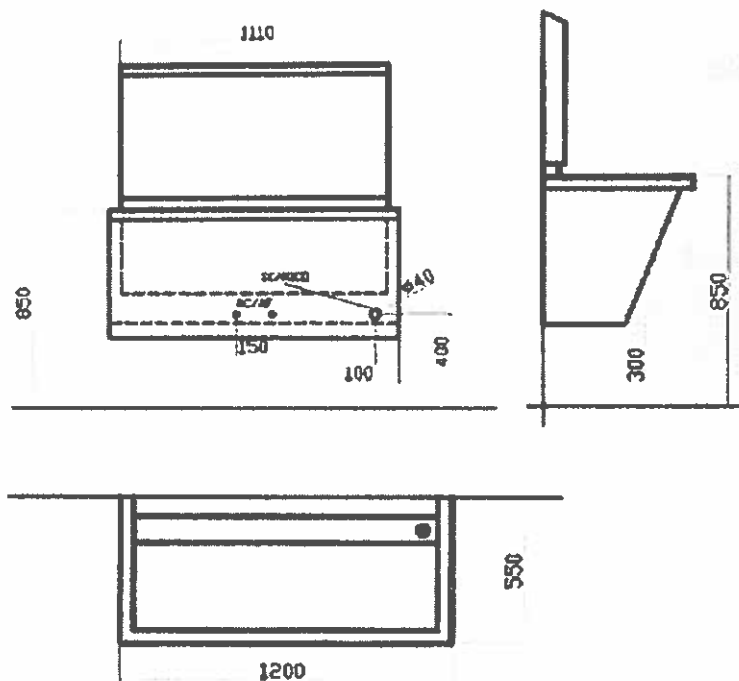

- **N.2 lavello con comando a pedale** (n.1 al Pad. Puddu + n.1 al Pad. Sala), con le seguenti caratteristiche:
 - lavamani a colonna;
 - acciaio inossidabile;
 - comando a singolo pedale;
 - alzatina posteriore;
 - struttura compatta;
 - Dimensioni esterne: 45x45x85 cm circa;
 - Dimensioni lavello: 37x34x15 cm circa;



- Disegni tecnici indicativi:

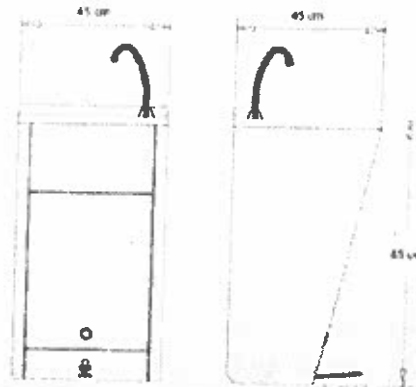

- N.4 dispenser di sapone per sala operatoria** (n.3 al Pad. Puddu + n.1 al Pad. Sala) con le seguenti caratteristiche:

- Realizzato in acciaio satinato inossidabile e materiale plastico antiurto;
- azionabile a leva clinica,
- ricaricabile,
- capacità 1000 ml;
- dotato di sistema anti goccia;
- Altezza 245 mm circa;
- Larghezza 820 mm circa;
- Profondità (compreso di leva) 215 mm circa;
- Disegni tecnici indicativi.

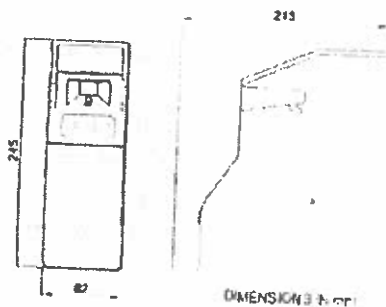

Salta ai contenuti [\[k\]](#)
 Salta al menu principale [\[m\]](#)
 Salta alla home [\[h\]](#)



2155

Consultazione Preliminare di Mercato

Compilatore	Nome	Registro di Sistema	Data invio	Fase
Farfusola Paolo	Fornitura lavabi chirurgici	PI031997-24	28/02/2024 10:39:12	Publicato

Risposte alla consultazione

Apri	Operatore Economico	Codice Fiscale	Comune	Mail	Data Invio	Registro Di Sistema	Stato
	GM MEDICA SRL	05025691212	Napoli	GMMEDICA@PEC.IT	05/03/2024 17:49:59	PI036195-24	Inviato
	VINCAL SRL	06991810588	ROMA	vincal@pec.it	01/03/2024 13:23:07	PI033656-24	Inviato
	Steel & Power s.r.l.	02947270597	Aprilia	steelpowersrl@legalmail.it	04/03/2024 11:07:42	PI034222-24	Inviato
	OPERAMED SRL	04715010288	Limena	operamed@legalmail.it	05/03/2024 14:41:24	PI035962-24	Annullato
	OPERAMED SRL	04715010288	Limena	operamed@legalmail.it	05/03/2024 15:12:28	PI035999-24	Inviato
	Bialma Systems Srl	04535791000	ROMA	bialma@pec.it	05/03/2024 18:00:05	PI036200-24	Inviato
	PLANTINOX SRL	14874591002	ROMA	plantinox@legalmail.it	06/03/2024 10:54:51	PI036483-24	Inviato



Governo delle Risorse Strumentali
U.O.C. Acquisizione Beni e Servizi
Ufficio Acquisti Attrezzature, Beni e Comodati

Spett.le:

GM MEDICA SRL
gmmedica@pec.it

VINCAL SRL
vincal@pec.it

Steel & Power s.r.l.
steelpowersrl@legalmail.it

Bialma Systems Srl
bialma@pec.it

**OGGETTO: RICHIESTA OFFERTA FORNITURA DI LAVABI CHIRURGICI PER LE
NECESSITA' DEL NUOVO BLOCCO OPERATORIO POSTO AL SESTO PIANO DEL
PADIGLIONE PUDDU E DELLA NUOVA SALA OPERATORIA POSTA AL TERZO
PIANO DEL PADIGLIONE SALA**

Codesta Ditta, qualora lo ritenga di propria convenienza e senza alcun impegno da parte di questa AZIENDA è invitata a far pervenire, entro il termine indicato nella piattaforma STELLA, con l'osservanza delle norme appresso indicate, offerta per la fornitura di lavabi chirurgici per le necessità del nuovo blocco operatorio posto al sesto piano del Padiglione Puddu e della nuova sala operatoria posta al terzo piano del Padiglione Sala, importo presunto 16.000,00 + IVA, di seguito descritto:

- 4 Lavandini per sala operatoria elettronici a due postazioni per chirurghi
- 2 Lavelli con comando a pedale
- 4 Dispenser di sapone per sala operatoria

La presente procedura è disciplinata ai sensi dell'art. 108 comma 3 del d.lgs. n.36/2023 Codice dei Contratti Pubblici.

Modalità di partecipazione, documenti e termini:

1 - Codesta ditta dovrà trasmettere Offerta economica, con indicazione del prezzo unitario, codice prodotto di tutti i prodotti richiesti, con indicazione del CND e Numero Repertorio dei prodotti;

2 - Documento di gara Unico europeo (DGUE versione 2.1.1 di ESPD-EDM) redatto utilizzando il modello disponibile sul sito <https://www.mit.gov.it/comunicazione/news/documento-di-gara-unico-europeo-dgue>;

- 3 - Copia della presente lettera di invito, debitamente sottoscritta e firmata per accettazione.

Alla documentazione è necessario allegare fotocopia del documento di identità di chi sottoscrive l'offerta economica.

Adempimenti in caso di affidamento

L'affidatario dovrà trasmettere, entro 10 gg dal ricevimento della comunicazione da parte dell'Azienda Ospedaliera San Camillo Forlanini dell'avvenuto affidamento, il numero del conto corrente o postale dedicato, nonché le generalità ed il codice fiscale delle persone delegate ad operare su di essi.

Fatturazione

ADESIONE DISCIPLINA FATTURAZIONE E PAGAMENTI REGIONE LAZIO: produrre documentazione ovvero **dichiarazione attestante l'avvenuta registrazione del Fornitore nel Sistema Pagamenti** di cui all'art. 3.1 del Regolamento approvato con DCA n. U00308 del 03/07/2015 come modificato dal DCA n. U00032 del 30/01/2017 recante la "Disciplina uniforme delle modalità di fatturazione e di pagamento dei crediti vantati nei confronti delle Aziende Sanitarie Locali, delle Aziende Ospedaliere, Aziende Ospedaliere Universitarie, degli IRCCS Pubblici, dell'Azienda Ares 118 e della Fondazione Policlinico Tor Vergata - modifiche al DCA n. U00308 del 3 luglio 2015";

Penalità

In caso di interruzione o di irregolarità nell'esecuzione della fornitura, ferma restando la facoltà di risoluzione del contratto, l'Azienda Ospedaliera San Camillo Forlanini potrà:

- applicare una penalità nella misura del 5% per le forniture non eseguite o irregolari;
- applicare una penalità nella misura dell'1% per le forniture eseguite in ritardo per ogni giorno di ritardo;

Risoluzione del contratto

In conformità al disposto di cui all'articolo 1456 del Codice Civile (clausola risolutiva espressa), il contratto potrà essere risolto in seguito di provvedimento dell'Azienda Ospedaliera San Camillo Forlanini, nei seguenti casi:

- n. 3 ritardi nelle consegne
- n. 3 consegne di prodotti diversi da quelli offerti
- n. 3 consegne incomplete
- per gravi inadempienze contrattuali, frodi o altro tali da giustificare la risoluzione del contratto
- per motivate esigenze di pubblico interesse debitamente motivate dell'Azienda Ospedaliera San Camillo Forlanini
- per violazione della normativa relativa alla tracciabilità dei flussi finanziari, di cui all'articolo 3 della Legge 136/2010

L'eventuale risoluzione del contratto potrà comportare anche la richiesta di risarcimento di maggiori danni.

- INFORMATIVA AI SENSI DELL'ART. 13 DEL REGOLAMENTO (UE) 2016/679

Ai sensi e per gli effetti dell'art. 13 del Regolamento (UE) 2016/679 (di seguito anche "Regolamento") l'Azienda Ospedaliera San Camillo Forlanini (di seguito anche "Azienda" o "Titolare") in qualità di Titolare del trattamento dei dati personali rende note le finalità e le modalità del trattamento dei dati personali forniti dai partecipanti alla presente procedura.

I dati personali conferiti dagli interessati, mediante la compilazione dei moduli predisposti dal Titolare e l'inoltro della documentazione dallo stesso richiesta, saranno trattati dall'Azienda esclusivamente per lo svolgimento degli adempimenti connessi alla presente procedura.

Il conferimento dei dati ha natura obbligatoria, nel senso che l'operatore economico, se intende partecipare alla procedura, deve rendere le prescritte dichiarazioni a pena di esclusione.

I dati forniti saranno trattati dall'Azienda in conformità con quanto previsto e disciplinato dal Regolamento ed in particolare mediante strumenti manuali, informatici e telematici, con logiche strettamente correlate alle finalità già esplicitate, in modo lecito e secondo correttezza nonché nel rispetto del principio di minimizzazione. I dati medesimi saranno conservati per il tempo strettamente necessario al raggiungimento delle finalità per le quali sono stati conferiti e successivamente per l'adempimento degli obblighi di legge connessi e conseguenti alla presente procedura.

L'Azienda potrà, altresì, avvalersi del supporto di società esterne previamente nominate Responsabili del trattamento ai sensi dell'art. 28 del Regolamento. Al di fuori di tali casi i dati personali non saranno diffusi né comunicati a terzi.

Non saranno trasferiti in Paesi terzi né ad organizzazioni internazionali.

Gli interessati potranno esercitare il diritto di chiedere al Titolare del trattamento l'accesso ai dati personali e la rettifica o la cancellazione degli stessi o la limitazione del trattamento che li riguarda o di opporsi al trattamento stesso (artt. 15 e ss. del Regolamento). L'apposita istanza potrà essere inviata all'Azienda, Titolare del Trattamento, presso la sede sita in Cir.ne Gianicolense 87 - 00152 Roma, oppure al Data Protection Officer (Responsabile della Protezione dei Dati Personali) SCUDO PRIVACY S.r.l., C.F. / P.IVA 14769431009, con sede legale in via Cesare Fracassini, 25, 00196 Roma (RM), nella persona dell'Avv. Sarah Masato, raggiungibile tramite i seguenti contatti:

tel.: 06/3221675,

email: s.masato@scudoprivacysrl.com,

PEC: scudoprivacy@legalmail.it

Gli interessati che ritengono che il trattamento dei dati personali a Loro riferiti effettuato dall'Azienda Ospedaliera San Camillo Forlanini avvenga in violazione di quanto previsto dal Regolamento hanno il diritto di proporre reclamo al Garante, come previsto dall'art. 77 del Regolamento stesso, o di adire le opportune sedi giudiziarie (art. 79 del Regolamento).

Disposizioni finali

Il presente invito non impegna l'Azienda, che può procedere o meno all'affidamento della fornitura, senza che l'operatore possa vantare il diritto alla predetta fornitura.

Il Responsabile Unico del Procedimento è il Dott. Paolo Farfusola Direttore della U.O.C. Acquisizioni Beni e Servizi.

Distinti saluti

IL DIRETTORE DELLA U.O.C. ACQUISIZIONE BENI E SERVIZI

(Dr. Paolo Farfusola)

Salta ai contenuti [\[1\]](#)
 Salta al menu principale [\[1\]](#)
 Salta alla home [\[1\]](#)



2155



Inviti

Compilatore	Titolo documento	Fascicolo di Sistema	Registro di Sistema	Data invio	Fase
Farfusola Paolo	fornitura lavabi chirurgici per il blocco operatorio Puddu e padiglione Sala	FE029893	PI059412-24	11/04/2024 14:29:34	In Esame
Scheda PCP	Stato Scheda PCP				
P7_2	Cig recuperati				

Dati Protocollo

Fascicolo	Protocollo	Data Protocollo
	anno.titolario.progressivo	

Offerte Ricevute

Ragione Sociale	Codice Fiscale	Partita IVA	Comune	E-Mail	Registro Di Sistema	Titolo Documento	Stato	Data Ricezione
GM MEDICA SRL	05025691212	IT05025691212	Napoli	GMMEDICA@PEC.IT	PI061238-24	LAVABI CHIRURGHI	Inviato	15/04/2024 17:02:50
Bialma Systems Srl	04535791000	IT04535791000	ROMA	bialma@pec.it	PI061398-24	Senza Titolo	Inviato	16/04/2024 09:17:00
VINCAL SRL	06991810588	IT01663011003	ROMA	vincal@pec.it	PI062571-24	OFFERTA LAVABI	Inviato	16/04/2024 15:04:09

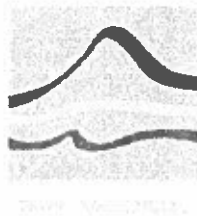

SPETT.LE
AZ. OSP. S. CAMILLO FORLANINI
U.O.C. ACQUISIZIONE BENI E SERVIZI
UFF. ACQUISTI ATTREZZATURE, BENI E
COMODATI

Roma 12/04/2024

OGGETTO: VS. PROT. 0013495 DEL 11/04/24 - RICHIESTA OFFERTA FORNITURA DI LAVABI CHIRURGICI PER LE NECESSITA' DEL NUOVO BLOCCO OPERATORIO POSTO AL SESTO PIANO DEL PADIGLIONE PUDDU E DELLA NUOVA SALA OPERSTORIA POSTA AL TERZO PIANO DEL PADIGLIONE SALA

OFFERTA ECONOMICA DETTAGLIATA

Il sottoscritto Alessandro Marigo, Codice Fiscale MRGLSN65D06F839U nato a Napoli il 06/04/1965 ed ivi residente alla Via Camaldolilli n 59, in qualità di Amministratore e Legale Rappresentante della Soc. GM. Medica Srl con sede legale in Via Brecoe a Sant'Erasmus 112/114 80146 Napoli – P.IVA e C. Fisc. 05025691212 iscritta al Registro delle Imprese di Napoli dal 28/02/2005 al n. 05025691212, è lieto di presentare la seguente offerta economica per la procedura in oggetto:

DESCRIZIONE CODICE	CODICE ARTICOLO	Q.TA'	PREZZO UNITARIO IVA esclusa	PREZZO TOTALE IVA esclusa	CND	RDM
LAVABO PER SALA OPERATORIA ELETTRONICI A DUE POSTAZIONI PER CHIRURGHI interamente in acciaio inox AISI 304 sp 12/10 finitura scotch-brite; · Vasca sagomata antispruzzo e trattata con antirombo adesivo; · Spigoli arrotondati con bordi a doppia piega antitaglio, garanzia di una veloce ed agevole pulizia anche in condizioni di sporco accumulato; · paretina posteriore sulla quale sono installati n.2 rubinetti elettronici con comando a fotocellula mod.ON/OFF (alimentazione da rete / pile) + n.1 miscelatore termostatico per la regolazione della	RI050324GM-1	4	€ 2.900,00	€ 11.600,00	N/A	N/A

GM.Medica s.r.l.

80146 Napoli (Italy) - Via Brecoe a S.Erasmo 112/114
Tel. (+39) 081. 2411827 - fax (+39) 081 2417322
00178 Roma (Italy) - Via Circonvall.ne Orientale, 4685
Tel. (+39) 06.72631261 - fax (+39) 06.7230687
www.gmmmedica.it - info@gmmmedica.it

Cod.Fisc. e Partita Iva: 05025691212
Registro Imprese Tribunale di Napoli
R.E.A. 728244/2005
Cap. Soc. €500.000 i.v.

INFORMATIVA PER LA TUTELA DELLA PRIVACY

In riferimento alla legge 675/1996/D.L. 196/2003 (codice in materia di protezione dei dati personali) si precisa che questo documento è destinato unicamente alle persone in indirizzo. È espressamente proibito leggere, copiare, usare questo documento o diffonderne il contenuto senza autorizzazione. Se avete ricevuto questa copia per errore, vi prego di distruggerla ed avvisarci immediatamente per telefono o tramite fax. Grazie.



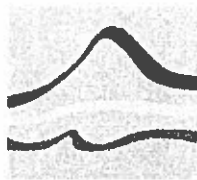

temperatura dell'acqua; · Pannello anteriore asportabile; · Piletta di scarico; · Asta per il montaggio a parete. Dim. 1200x550x1200H						
LAVELLO CON COMANDO A PEDALE realizzato interamente in acciaio inox AISI 304 finitura scotch-brite; · Top superiore con vasca dim. 330x330x200H con alzatina posteriore H 50 mm; · n. 1 anta a battente tamburata con cerniere interne e maniglia in tondino acciaio inox; · Zoccolo inferiore fisso. Dim.: 450x470x900H	RI050324GM-2	2	€ 741,00	€ 1.482,00	N/A	N/A
DOSATORE DI SAPONE LIQUIDO PER SALA OPERATORIA manuale a leva clinca in acciaio inox, capacità 0,5 lt.	DSLL00001S	4	€ 230,00	€ 920,00	N/A	N/A
TOTALE IVA ESCLUSA				€ 14.002,00		

I prezzi si intendono al netto dell'IVA.

Condizioni di fornitura

<u>Trasporto:</u>	a ns. carico
<u>Imballo:</u>	a ns. carico
<u>Garanzia:</u>	12 MESI
<u>IVA:</u>	a norma di legge
<u>Pagamento:</u>	secondo disposizioni vigente
<u>Consegna:</u>	circa 35 giorni dalla data di ricezione ordine
<u>Resa:</u>	F.C.O.
<u>Validità dell'offerta:</u>	240 gg
<u>Installazione:</u>	a ns. carico su allacci da Voi predisposti, sono escluse le opere murarie, elettriche ed idrauliche.

GM MEDICA SRL

Alessandro Marigo
Amministratore

GM.Medica s.r.l.

80146 Napoli (Italy) - Via Breccia a S.Erasmo 112/114
Tel. (+39) 081. 2411527 - fax (+39) 081 2417322
00178 Roma (Italy) - Via Circonvall.ne Orientale, 4685
Tel. (+39) 06.72631261 - fax (+39) 06.7230687
www.gmmedica.it - info@gmmedica.it

Cod.Fisc. e Partita Iva: 05025691212
Registro Imprese Tribunale di Napoli
R.E.A. 728244/2005
Cap. Soc. €500.000 i.v.

INFORMATIVA PER LA TUTELA DELLA PRIVACY

In riferimento alla legge 675/1996/D.L. 196/2003 (codice in materia di protezione dei dati personali) si precisa che questo documento è destinato unicamente alle persone in indirizzo. È espressamente proibito leggere, copiare, usare questo documento o diffonderne il contenuto senza autorizzazione. Se avete ricevuto questa copia per errore, vogliate distruggerla ed avvisarci immediatamente per telefono o tramite fax. Grazie.



U.O.C. Programmazione Strategica e Controllo di Gestione

Allegato "Autorizzazione di spesa"

Proposta di delibera 708/2024

Anno	Aut. di spesa N°	Sub N°	Mod N°	Conto	Budget (disponibilità assegnata)	Totale sub-autorizzato (utilizzato)	Importo attuale	Residuo disponibile	
2024	34	16		101020601000	206 740,91	189 658,47	17 082,44	0,00	
TOTALE PRESENTE AUTORIZZAZIONE € :									

Anno	Aut. di spesa N°	Sub N°	Mod N°	Conto	Importo pluriennale	Totale sub-autorizzato		

Conto Economico/Patrimoniale	DESCRIZIONE
101020601000	MOBILI E ARREDI